

プレサージュ

- メーカー名：ニッサン
- 車名：プレサージュ
- 年式：平成18年5月～現在

<調査車両情報>

年式：平成18年7月
 車種型式：DBA-TNU31
 エンジン型式：QR25

※車両の製造年度・グレード等によって、本資料に掲載されている情報と異なる場合もございます。

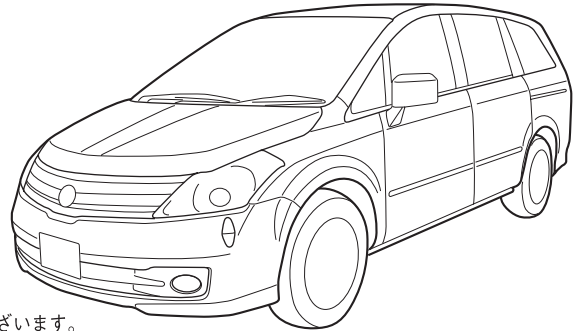

1 純正オーディオの取り外しと各センサー入力コードの接続位置

- ※ 取り外したネジ類・部品は紛失しないようご注意ください。
- ※ 取り付けは取り外しの逆の手順で行なって下さい。
- ※ クリップは破損し易い為、取扱いには充分ご注意ください。

取付金具	フェイスパネル	配線キット	アンテナ変換
不要	不要	要	要

取外しは①～④の順に行なって下さい。

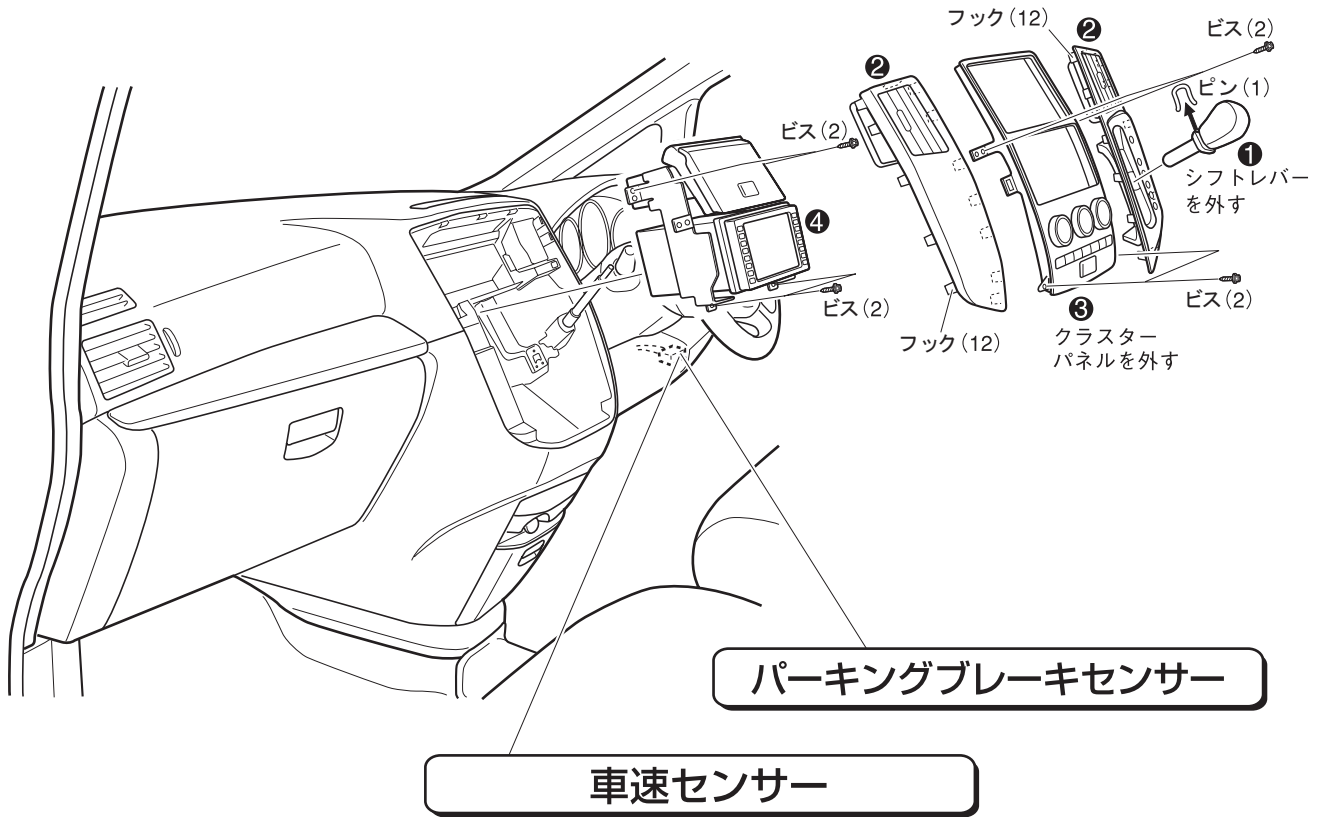

2 配線コネクターの説明

※配線の色は、年式により異なる場合があります。

●車輻側の配線コネクターの説明

※車輻側からの視図

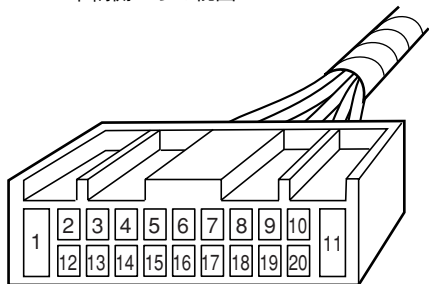

1	アキ	アキ	11	白/緑	バックアップ電源
2	赤/青	イルミネーション	12	アキ	アキ
3	アキ	アキ	13	アキ	アキ
4	薄緑	アクセサリ電源	14	アキ	アキ
5	アキ	アキ	15	アキ	アキ
6	黒/白	リア左スピーカー⊖側	16	赤/白	リア右スピーカー⊖側
7	緑/黄	リア左スピーカー⊕側	17	赤/青	リア右スピーカー⊕側
8	青/白	フロント左スピーカー⊖側	18	緑/黒	フロント右スピーカー⊖側
9	青/赤	フロント左スピーカー⊕側	19	白/黒	フロント右スピーカー⊕側
10	アキ	アキ	20	アキ	アキ

●プレサージュスーパーサウンドシステム、カーウイングナビゲーションシステム装着車は配線仕様が異なるため取付けできません。

3 フロントスピーカー取付情報

※ 取り外したネジ類、部品は紛失しないようご注意ください。

※ 取り付けは取り外しの逆の手順で行なって下さい。

※ クリップは破損し易い為、取扱いには充分ご注意ください。

●フロントスピーカーの取り外し

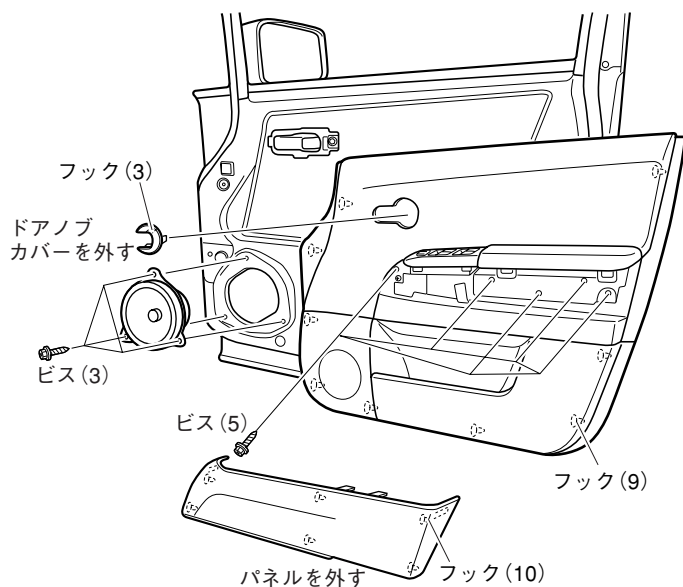

〈スピーカー取付部寸法〉

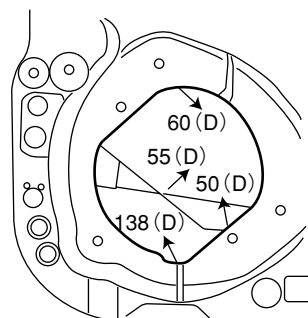

〈スピーカー寸法〉

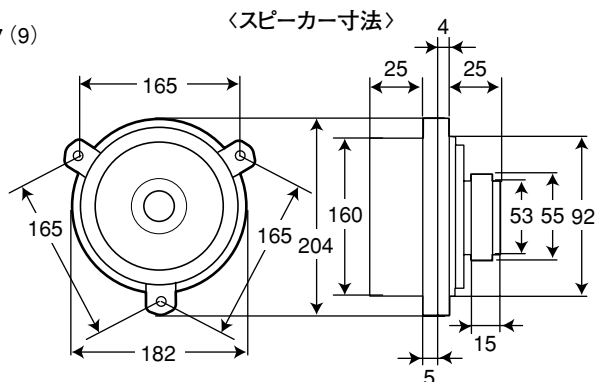

(単位:mm)

●オーディオ←→シフトレバー関連情報

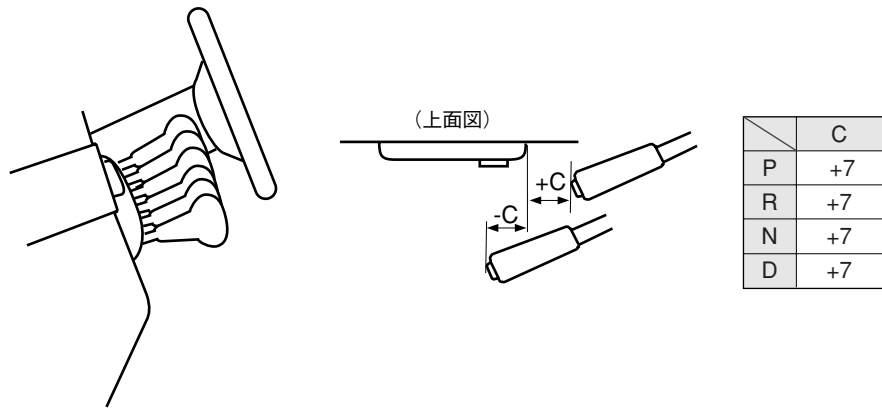

(単位:mm)

4 リアスピーカー取付情報

- ※ 取り外したネジ類、部品は紛失しないようご注意ください。
- ※ 取り付けは取り外しの逆の手順で行なって下さい。
- ※ クリップは破損し易い為、取扱いには充分ご注意ください。

●リアスピーカーの取り外し

取外しは①～⑧の順に行なって下さい。

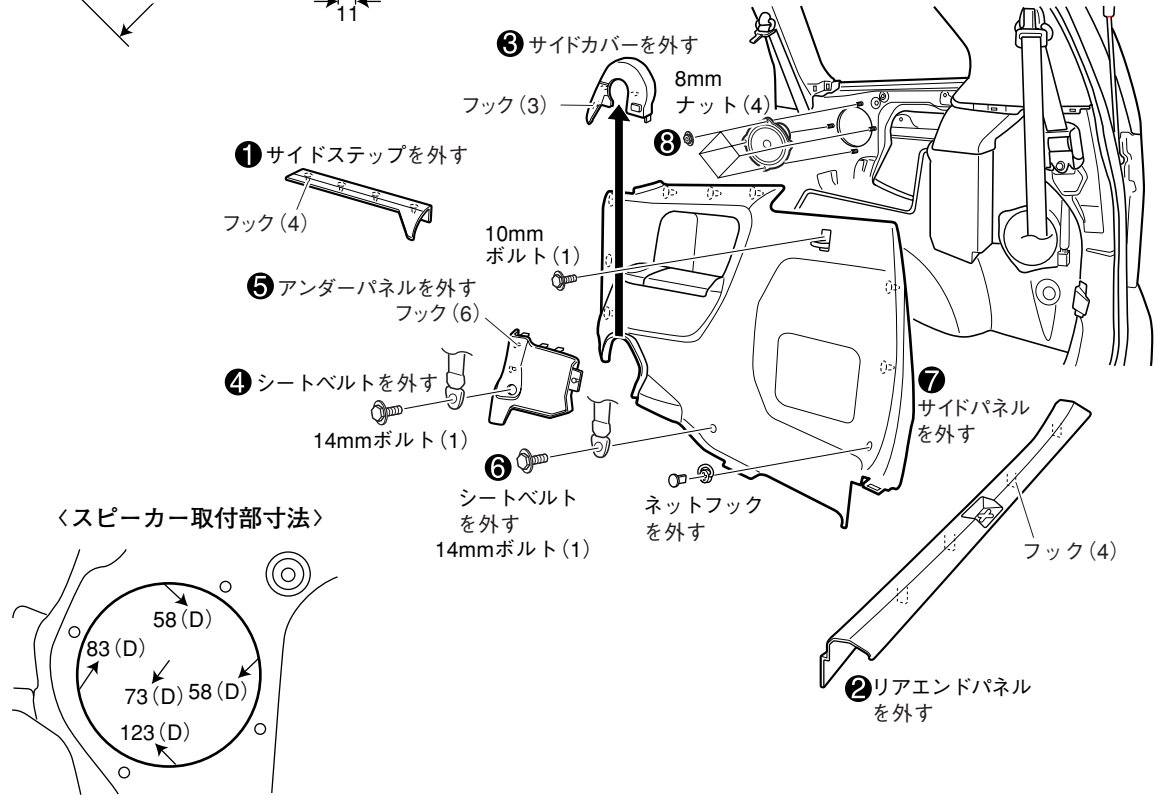
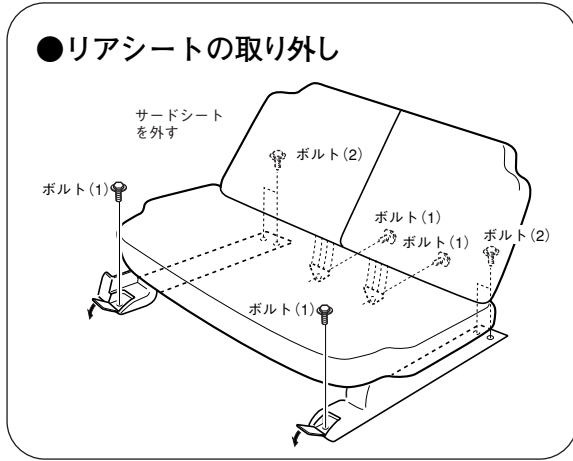
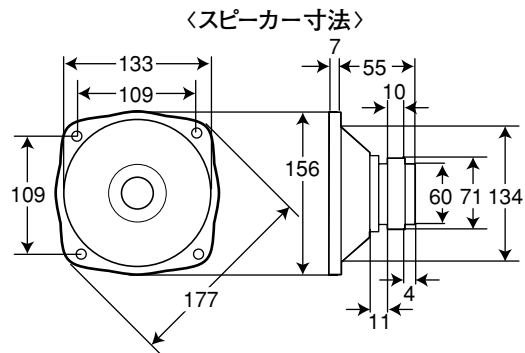

(単位:mm)

5 各種センサーコードの接続

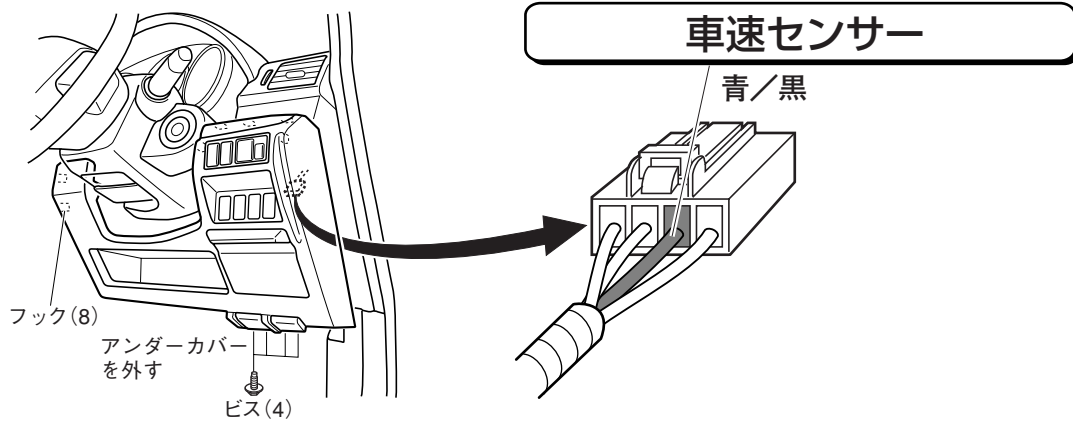

青/黒の線に車速センサー入力コードを接続します。

車速センサー入力コードは、ハンドル右奥にある茶色4Pコネクタより出ている車速信号線(青/黒)に圧着式コネクタを用いて確実に接続します。

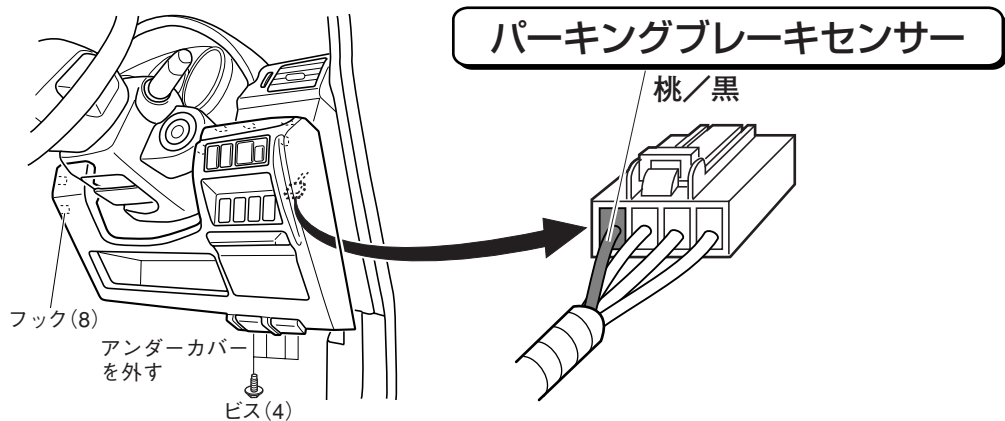

桃/黒の線にパーキングブレーキスイッチ入力コードを接続します。

パーキングブレーキスイッチ入力コードは、ハンドル右奥にある茶色4Pコネクタより出ているパーキングブレーキ信号線(桃/黒)に圧着式コネクタを用いて確実に接続します。

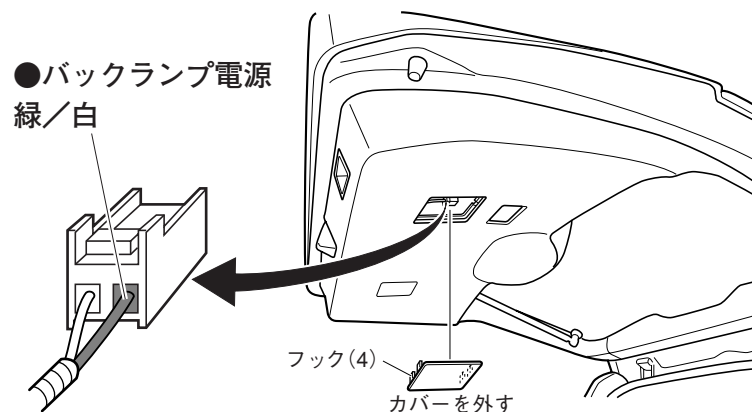

緑/白の線にバックセンサー入力コードを接続します。

バックセンサー入力コードは、バックランプより出ているバックランプ信号線(緑/白)に圧着式コネクタを用いて確実に接続します。